



KENWORTH
THE WORLD'S BEST

W900





ALTO VALOR • SOLUCIONES DEL MUNDO REAL

El éxito en el exigente negocio de transportar mercancías del Punto A al Punto B significa no tener que volver a elegir entre un vehículo que sea un placer de conducir y uno que sea rentable de operar.

Cuando has llegado a la cima, realmente solo hay una elección que hacer: Kenworth W900. La fusión perfecta de tecnologías de vanguardia, ingeniería experta y estilo clásico. Simplemente no hay nada mejor que esto. • Desde el día en que se presentó, el W900 representó un cambio radical en los camiones de servicio pesado. Dio vida a la carretera tanto para conductores como para propietarios. Marcó el ritmo en rendimiento de larga distancia, confiabilidad, facilidad de mantenimiento, productividad y puro lujo. Combinó una funcionalidad lista para cualquier desafío con un diseño estéticamente impresionante como nunca antes. Y demostró ser tan cómodo...



...al volante como lo era en los resultados financieros. Desde entonces, nuestro trabajo ha sido refinar cuidadosamente —y de forma continua— el W900 sin cambiar lo que lo hizo grande. • Hoy en día, pocas cosas en los negocios superan las expectativas como un Kenworth convencional de nariz larga. Aún menos continúan emocionando e inspirando a generaciones sucesivas de conductores. Para muchos, un W900 es el objetivo máximo. Y no es de extrañar. En un mundo de imitaciones, copias y una uniformidad implacable, este es un original: una rara pieza de individualidad que puedes llamar tuya. • Kenworth W900. Una solución de alto valor — en el mundo real.



ALGO ESPECIAL

En una época en la que la producción en masa ha reemplazado en gran medida la artesanía, este camión convencional te eleva muy por encima del resto.

Cuando conduces un Kenworth W900, eres dueño de lo que te rodea. Es una imagen. Es un sonido. Es el reconocimiento innegable de tu logro. • Después de todo, ¿quién podría ignorar la imponente presencia del Kenworth W900L —con 130 pulgadas desde el parachoques hasta la parte trasera de la cabina, uno de los más largos entre los convencionales de nariz larga—? ¿O pasar por alto el mensaje personal que se refleja claramente en los detalles cromados personalizados, la tapicería cosida a mano y los imponentes escapes dobles cromados? ¿Quién no miraría con admiración un trabajo de pintura enmascarado y acabado a mano, con un brillo tan profundo que puede verse a kilómetros de distancia? ¿O dejaría de apreciar el estilo exclusivo de un Kenworth AeroCab® o Studio Sleeper? • Un W900 combina las decisiones tomadas —desde el tren motriz hasta el esquema de pintura— con la integridad de fabricación “bien a la primera” de Kenworth. El resultado es el camión mejor diseñado, más trabajador, lujosamente cómodo y verdaderamente impresionante que sabemos construir. • Kenworth W900. No importa a dónde vaya, no pasará desapercibido.



Detrás de este símbolo perdurable de excelencia se encuentra un camión que combina el estilo tradicional de Kenworth con tecnología de última generación.



La calidad de clase mundial y un diseño ergonómico verdaderamente inspirado se combinan para ofrecer una experiencia de conducción superior. Todo se ve mejor a través del parabrisas de un W900.



Si vas a recorrer el país con 80,000 libras, no hay mejor manera de hacerlo que desde el asiento del conductor de un W900L.





Como lo mejor del diseño clásico estadounidense, Kenworth adopta un enfoque sin disculpas hacia el lujo: uno que combina elegancia, proporción e integración perfectamente natural entre el hombre y la máquina.

Dentro de un W900, es fácil entender por qué tantos profesionales prefieren girar la llave en un Kenworth antes que en cualquier otro camión. • La lujosa tapicería Diamond-and-button, cosida a máquina, te rodea con un interior de apariencia rica y comodidad inigualable. Los asientos Air Cushion Premium Plus, totalmente ajustables, han sido diseñados ortopédicamente para brindar soporte lateral y lumbar. El tablero de última generación cuenta con instrumentación electrónica multiplexada, todas las opciones de medidores que desees y grandes interruptores y controles de fácil acceso. • El almacenamiento dentro de la cabina incluye un lugar conveniente para tu termo; bolsillos en el respaldo de los asientos; portalogbook y portabolígrafos deslizantes; consola central con portavasos, dos tomas de 12 voltios y un lugar perfecto para colocar tu teléfono celular, entre otros. • Luego están todos esos detalles sutiles que no se pueden ver: simplemente hay que experimentarlos. Como el calefactor/aire acondicionado de alto rendimiento de Kenworth, con el motor cuidadosamente montado en el cortafuegos para minimizar el ruido en la cabina. El ángulo más plano del tablero para los pies y los pedales de acelerador y embrague suspendidos que reducen la fatiga de las piernas. Y el ajuste y acabado que esperas de Kenworth.



Subir y bajar de un W900 es fácil. Con puertas grandes que se abren ampliamente, escalones ergonómicamente posicionados con agarre antideslizante y generosos manijas de apoyo, el acceso a la cabina se siente perfecto.



Los asientos Air Cushion Premium Plus — escuchados ortopédicamente, totalmente ajustables para soporte lateral y lumbar, reclinables y disponibles con reposabrazos — suavizan los terrenos irregulares.



Pensando en tus necesidades, la consola central ahora cuenta con dos tomas de 12 voltios y es un lugar perfecto para guardar objetos como el teléfono celular, vasos o bebidas.



Disponibles en tapicería Diamond (derecha) y Splendor (arriba), los nuevos paneles de puerta de Kenworth presentan un acabado suave, duradero y de bajo brillo, lujoso, similar al que se encuentra en los automóviles más finos. El nuevo diseño del panel de puerta posiciona los controles de la ventana, el seguro y el espejo para un acceso táctil fácil.



Cabina Diamond VIT (Vista del lado del conductor)



VERSATILIDAD

Diseñado para afrontar cualquier trabajo, mientras te hace lucir espectacular en cada milla del camino.

Diseñado a medida desde el parachoques hasta las luces traseras, el W900 se ofrece casi de cualquier manera que desees. Puedes configurarlo ligero para aplicaciones que requieren alta capacidad de carga, eligiendo entre una multitud de opciones para ahorrar peso. O pedirlo completamente equipado con exclusividades Kenworth instaladas de fábrica que marcan estilo, como cajas de batería pulidas, cajas de herramientas y tanques de combustible. Filtros de aire montados en la carrocería de acero inoxidable. Doble escape vertical pulido. Paneles decorativos iluminados. Luces y bocinas montadas en el techo. Dormitorio Studio Sleeper de 86". Lo que necesites. • Tal vez necesites un camión con una verdadera columna vertebral. Volquete. Mezcladora. Lowboy. Camión maderero. W900. • Tus elecciones de diseño abarcan las últimas tecnologías y un espectro de componentes de servicio pesado probados para GCWs de 200,000 libras o más. Los motores con mayor potencia. Ejes delanteros de hasta 18,000 libras. Ejes impulsores y de acompañamiento levantables. Trenes motrices simples, tándem y trídem. Numerosas opciones de transmisión, incluidas auxiliares. TDF traseras. Dirección asistida doble. Gancho de remolque frontal central. Y una amplia gama de opciones de chasis de acero, con hasta dos insertos.

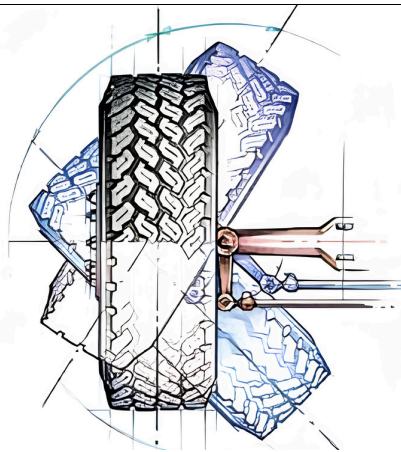

La maniobrabilidad significa productividad. ¡Un Kenworth W900 logra un ángulo de giro de las ruedas de 38 grados, incluso con llantas flotantes de sección 425!



Kenworth ofrece trenes motrices triple-acción, proporcionando la potencia de tracción de un 6 x 6 por menos dinero y sin las complicaciones de una caja de transferencia o el frente elevado de un eje delantero motriz.



Las cajas de herramientas opcionales de placa de diamante de aluminio o acero, fabricadas por Kenworth, con manijas con cerradura, se pueden ubicar debajo de la cabina o detrás de los tanques de combustible.

1. **W900L:** El versátil W900L es tan cómodo en el sitio de trabajo como en la carretera. Transportar cargas pesadas no es un problema para este pura sangre.
2. **W900L Studio Sleeper:** El estilo tradicional de nariz larga de Kenworth, combinado con uno de los entornos más espaciosos y lujosos para descanso fuera de servicio en la industria. ¡Qué manera de viajar!
3. **W900B:** La popular Day Cab Extendida de Kenworth amplía considerablemente el espacio para la cabeza y las piernas, el área de ajuste de los asientos y la capacidad de almacenamiento.
4. **W900S Super Dump:** El W900S, con su eje delantero adelantado, puede transportar grandes cargas y aun así cumplir con los requisitos de la fórmula de puentes federales y estatales.
5. **W900B 72" AeroCab:** Cuando la longitud es un factor importante pero se requiere el aspecto tradicional, el W900B es el Kenworth indicado para ti. El W900B permite cumplir con los requisitos de longitud sin sacrificios.
6. **W900L 62" FlatTop AeroCab:** Para aplicaciones que requieren un perfil más bajo y operadores que desean todas las comodidades y ventajas únicas del AeroCab.



COMODIDAD

En algún lugar entre el envío y la recepción hay mucho tiempo dentro de un camión. Esperemos que sea un Kenworth.

Ya sea que elijas un interior Splendor resistente como un caballo de trabajo, pero mucho más allá del estándar, o el aspecto personalizado de un paquete de tapicería Diamond, el interior de un Kenworth ha sido diseñado para ayudar a quienes están al volante a operar al máximo de su capacidad. Rendimiento a máxima eficiencia. Y descanso en un entorno que los acerca más a casa. • Recorre un Studio Sleeper de Kenworth o uno de nuestros dormitorios AeroCab. Observa el equilibrio perfecto entre trabajo y placer. El diseño pensado, conveniente y productivo. Los acabados interiores creativos y elegantes. Todo hecho a mano con los mismos estándares exigentes que utilizamos para construir el resto de tu Kenworth W900. • Luego, imagina el orgullo que sentirías al saber que te han entregado las llaves del camión The World's Best®. Ese sentido de orgullo es una de las razones por las que los camiones Kenworth duran más, trabajan más duro y ofrecen mayor valor al momento de la venta. Y una de las razones por las que los operadores de Kenworth mantienen a sus mejores conductores.

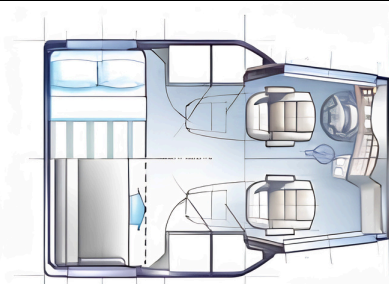

El plano de un Studio Sleeper te ofrece más espacio para ajustar los asientos y reclinarte. Más espacio para los codos, las piernas y el torso. Más espacio en todas partes para ponerse de pie, estirarse y relajarse con estilo.



Los amplios umbrales antideslizantes ayudan a mantener la cabina más limpia, mientras que debajo de la lujosa alfombra o tapete se encuentra el aislamiento QuietCab® de Kenworth, que ofrece un viaje excepcionalmente silencioso.



86" Studio AeroCab®/Diamond VIT: ◀◀ El Studio AeroCab de 86" de Kenworth representa uno de los entornos para descanso fuera de servicio más espaciosos y lujosos jamás ofrecidos como equipo original por un fabricante de camiones. Con más de siete pies de altura, umbral de paso plano en el dormitorio y características de diseño que ahorran espacio, el Studio AeroCab duplica efectivamente tu área habitable en comparación con un plano de piso convencional. Las ventanas panorámicas con vidrio tintado, las claraboyas y las ventanas superiores laterales ventiladas amplían aún más la sensación de espacio al bañar el interior con luz natural. ¡Qué manera de viajar!

72" AeroCab®/AERODYNE®/Diamond VIT:

El Kenworth AeroCab AERODYNE con interior Diamond VIT es realmente algo especial, ofreciendo amplio espacio para la cabeza, amplitud y luz en el plano de piso, además de una multitud de características adicionales de confort. Incluye un interior Diamond profundamente acolchado, un clóset colgante de longitud completa cerrado con puerta, un gabinete con dos estantes, paquete QuietCab®, escritorio plegable, compartimentos de almacenamiento laterales sobre la litera y un colchón de 42 pulgadas. Las opciones incluyen un sofá cama desplegable, ventanas panorámicas laterales y traseras, paquete para montaje de TV, gabinetes con cajones, cajones debajo de la litera, litera inferior elevable y un refrigerador/congelador de carga frontal de gran capacidad.

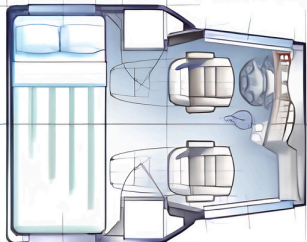
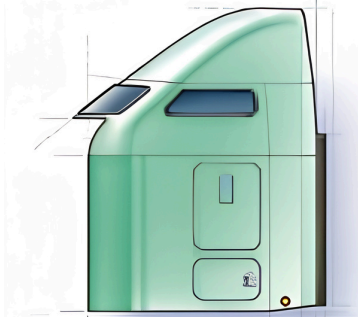



72" AeroCab®/AERODYNE®/Splendor: El interior Splendor "estándar" de Kenworth siempre ha estado un nivel por encima del estándar de Clase 8. Pero en un AeroCab, va aún más allá. El modelo de 72 pulgadas incluye un clóset de ropa de longitud completa, estantes de almacenamiento, tapetes de goma aislantes, puertas de acceso ventiladas y un colchón de 42 pulgadas. Se dispone de una amplia variedad de opciones, incluyendo litera superior plegable, cajones debajo de la litera, paquete QuietCab, kit de instalación de TV, alfombra de nailon e incluso litera inferior elevable con colchón de 42 pulgadas.

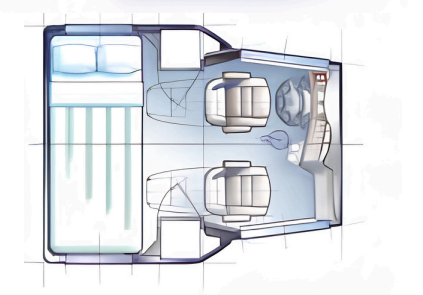
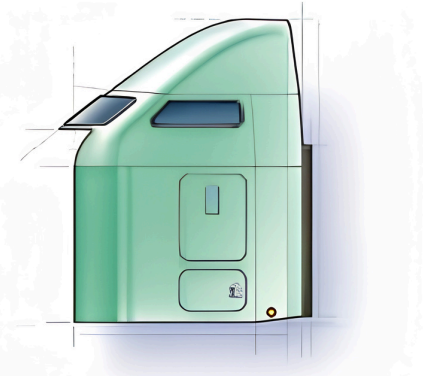



Es una verdadera ventaja cuando tu camión puede adaptarse tan bien.

Al igual que esas viejas botas de trabajo que has usado durante tantos días largos que ya se sienten parte de tus pies, tu W900 se adapta perfectamente a los requerimientos de tu estilo de vida. Con precisión. • De hecho, Kenworth todavía construye todos sus dormitorios, por lo que puedes estar seguro de que el entorno de descanso recibe la misma atención meticulosa al detalle que encontrarás en la parte de trabajo de tu camión. • Al igual que la cabina, tu dormitorio está construido para recorrer largas distancias, combinando fibra de vidrio y aluminio en un diseño atornillado Huck para una construcción duradera, de bajo mantenimiento y hermética frente al clima. Las puertas tipo tabique añaden resistencia a la estructura. • En el interior, obtienes un espacio de apariencia lujosa que combina con la cabina, hecho a mano y lleno de características que brindan un nivel extra de comodidad para la vida en la carretera. ¿Quieres un sistema de sonido de primera línea? ¿Ventana trasera en el dormitorio? ¿Un gabinete con cajones o cajones debajo de la litera en tu AeroCab? No hay problema. Después de todo, es tu Kenworth.





1. En los modelos Studio Sleeper® y AERODYNE, las ventanas panorámicas aportan luz natural a tu entorno de descanso tipo penthouse.
2. Perfecto para situaciones de conducción en equipo, la litera superior de Kenworth se puede asegurar fuera del camino para obtener más espacio para la cabeza cuando no se usa.
3. El opcional Kenworth SmartWheel® coloca 11 de los controles más utilizados —freno motor, control de cruce, faros, intermitentes de luces de posición y más— al alcance de los dedos del conductor.
4. La pantalla Kenworth Highline proporciona al conductor información importante en tiempo real sobre el rendimiento del camión. Al tocar un botón, muestra lecturas al segundo sobre el consumo acumulado de combustible por viaje, RPM óptimas para maximizar la eficiencia de combustible y diagnósticos del sistema (en un lenguaje que cualquier persona pueda entender). También se dispone de información completa sobre las especificaciones del camión —única para el vehículo— para acelerar la solución de problemas y el reemplazo de piezas.
5. Los cajones montados en los gabinetes ofrecen un almacenamiento conveniente para ropa doblada y otros objetos que prefieres no colocar en estantes abiertos.
6. Un sofá cama elevable proporciona fácil acceso al almacenamiento interno para herramientas, ropa adicional y otros accesorios que necesitas para mejorar la vida en la carretera.
7. Un refrigerador/congelador de carga frontal y alta capacidad puede ubicarse para un acceso conveniente desde la cabina o el dormitorio.
8. La radio CB tiene su propio compartimento, que permite un fácil acceso y extracción.
9. El paquete opcional de instalación de TV pre-cableado incluye correa de sujeción, almohadilla de espuma para absorción de impactos, toma de corriente de 12 voltios y antena incorporada para mejorar la recepción.
10. Una consola montada en la pared controla todas las comodidades del dormitorio, incluyendo calefacción/aire acondicionado y luz ambiental. Incluso cuenta con un conector para auriculares estéreo.
11. Incluso tienes un lugar práctico para archivar tu libro de registro.
12. La iluminación en toda la cabina y el dormitorio se combina para iluminar prácticamente cada rincón.

 **OPCIONES**

Hay tantas formas de personalizar un W900 como personas que lo poseen.

Cuando pasas más tiempo en la carretera que en casa, tu camión debería ser algo especial. Y ningún otro camión en el mundo cumple con ese criterio mejor que un Kenworth W900, diseñado a medida según tus preferencias. • Comienzas con un verdadero clásico: un diseño atemporal de camión pesado. Luego agregas tu propia firma única, eligiendo de una larga lista de opciones de primera clase instaladas de fábrica, incluyendo muchas exclusividades de Kenworth. • Aquí tienes solo algunas de las opciones que podrías considerar al ordenar el tuyo.

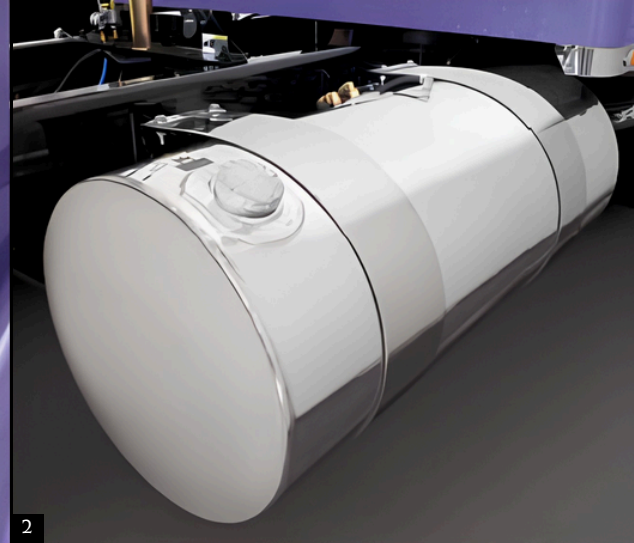



3



4

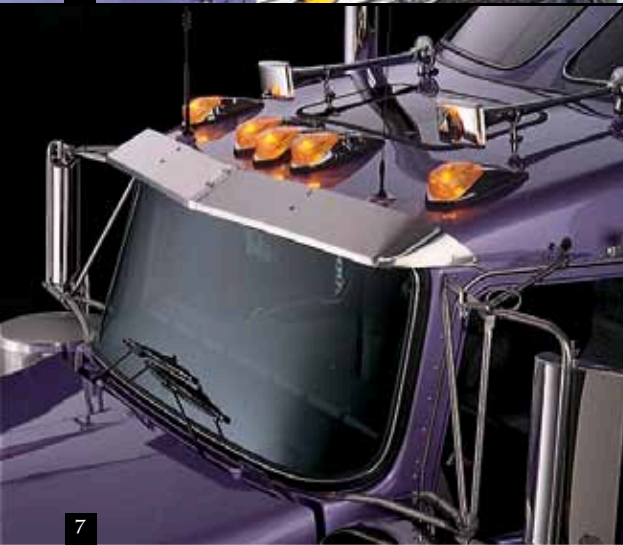

7



8



11



12

1. Las cajas decorativas de acero inoxidable sobre los faros agregan un toque elegante.
2. Originalmente diseñadas para aplicaciones de servicio pesado de siete pulgadas de ancho en acero inoxidable pulido ofrecen resistencia adicional y un detalle llamativo.
3. Kenworth ofrece filtros de aire montados en la carrocería de acero inoxidable de Donaldson y paneles opcionales de filtro de aire en acero inoxidable.
4. Un adorno en el cofre de Kenworth, ubicado justo detrás de los guardabarros, sirve como prueba de que tu W900L es uno de los convencionales de nariz larga más largos en la carretera.
5. Disponible en todos los radiadores Kenworth, las aletas verticales de aluminio pulido destacan de inmediato tu excelente elección en camiones. También está disponible un acento decorativo de placa con el nombre en acero inoxidable que enfatiza inequívocamente tu elección de camión.
6. Ponte sobre bases sólidas con escalones de placa de diamante antideslizantes, ligeros y resistentes a la corrosión. Fabricados por Kenworth, ofrecen un rendimiento, durabilidad y estilo excepcionales.
7. Para completar, puedes obtener bocinas rectangulares y luces de posición; visera solar pintada en fibra de vidrio o acero inoxidable.
8. Los tanques de combustible de aluminio pulido fabricados por Kenworth están disponibles en capacidades de hasta 150 galones.
9. Los guardabarros traseros de acero inoxidable de diversos fabricantes combinan practicidad —ayudando a minimizar el rociado y los escombros que golpean la parte trasera de la cabina— con buen gusto.
10. Las ruedas Kenworth Stylized II ranuradas realzan tu camión y están disponibles en tres estilos resistentes a la corrosión: acabado mecanizado, pulido (mostrado) y Dura-Bright® (para un brillo duradero que nunca necesitas pulir).
11. Un parachoques rectangular de estilo Texas en acero cromado agrega mucho énfasis al frente.
12. El opcional sistema Kenworth Clean Power —el primer sistema de confort para dormitorio sin necesidad de ralentí— reduce hasta en un 90 % el combustible usado para el control climático fuera de servicio. Igualmente importante, el sistema ha sido optimizado para funcionar a máxima eficiencia durante hasta 10 horas*, un período completo fuera de servicio. Un práctico panel de control en el dormitorio ajusta la temperatura de la cabina para mantener tu comodidad.

*El rendimiento general puede variar según la condición de la batería, la temperatura exterior, la humedad y el uso de accesorios de 12 VCC/120 VCA.



CONFIABILIDAD

El W900 está construido sobre una plataforma probada, ingeniosamente diseñada para que cuanto más mires, más haya que apreciar.

Es fácil sentirse atraído por el puro placer de poseer el camión más prestigioso y mejor de la carretera. Pero hay aún más belleza bajo la superficie: en forma de confiabilidad diaria, integridad mecánica y durabilidad. • Toma la cabina como un ejemplo. Legendaria por su resistencia, un Kenworth combina aluminio y fibra de vidrio en un ensamblaje prácticamente a prueba de corrosión. Los Huckbolts mantienen todas las piezas unidas con una fuerza de sujeción seis veces mayor que los remaches, por lo que la cabina es fuerte, firme y más libre de ruidos. • Luego están todos esos pequeños detalles que quizás no notes, pero que ayudan a que no ocurran problemas grandes. Cableado y tuberías agrupados y montados en lo alto del chasis, protegidos del desgaste, sales de la carretera o ácidos de lavado. Pasadores y bujes de acero roscados para extender la vida de la suspensión y mejorar la dirección. Abrazaderas de manguera de torque constante. Barras de sujeción del radiador montadas al chasis —no a la cabina— para una mayor vida útil del radiador. Y mucho más. • Es este tipo de atención al detalle lo que te mantiene avanzando, día tras día.

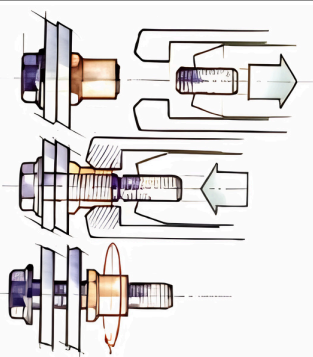

Los Huckbolts sujetan con seis veces la fuerza de sujeción de los remaches normales, lo que resulta en una cabina fuerte, duradera y con menos vibraciones.

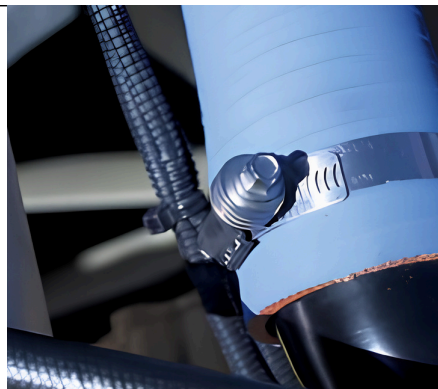

Las abrazaderas de manguera de torque constante —estándar en los camiones Kenworth— se ajustan firmemente y mantienen esa tensión.



Los paneles de aluminio recubiertos con bobina y un techo de fibra de vidrio de una sola pieza, soportados por un chasis de aleación de aluminio de grado aeronáutico, producen una cabina ligera pero duradera, prácticamente inmune a la corrosión.



Las puertas gruesas tipo tabique se montan en bisagras continuas de piano de acero inoxidable —no las típicas bisagras automotrices— y encajan perfectamente para convertirse en una parte integral de la estructura de la cabina, otra razón por la que los camiones Kenworth ofrecen mayor valor de reventa que casi cualquier otra marca que puedas mencionar.



Cuando se trata del mantenimiento de un W900, la filosofía de Kenworth se puede resumir en tres palabras: más fácil y más rápido.

Levanta el cofre para que veas a qué nos referimos. El motor se ubica alto en el chasis y completamente delante de la cabina, para un acceso total. Puedes revisar los niveles de fluidos y cambiar los filtros de combustible, aceite y agua mientras estás de pie en el suelo, ¡no sobre un neumático! El motor del calefactor/aire acondicionado, los conectores eléctricos principales, el motor del limpiaparabrisas y el depósito del lavaparabrisas están todos en el tabique frontal, lo que facilita la reparación. • Ahora observa de cerca el sistema de enfriamiento del motor. En un W900, incorpora secciones rectas de manguera de goma reforzada, que son más fáciles de conseguir y mucho más económicas de reemplazar que las mangueras preformadas, junto con codos de acero que brindan un servicio de por vida. • Incluso el sistema eléctrico —una fuente de problemas de mantenimiento para muchos operadores— ha sido diseñado para durabilidad y diagnóstico simplificado. La instrumentación multiplexada simplifica enormemente el cableado de la cabina, que además está codificado por colores y numerado para facilitar el rastreo de los circuitos. • Características de ingeniería de fácil reparación como estas pueden significar mucho menos tiempo de inactividad, menos tiempo en el taller y menos dinero fuera de tu bolsillo.



La caja de distribución de energía del W900 reúne todos los elementos de protección de circuitos —fusibles, relés y disyuntores— en un solo lugar de fácil acceso.

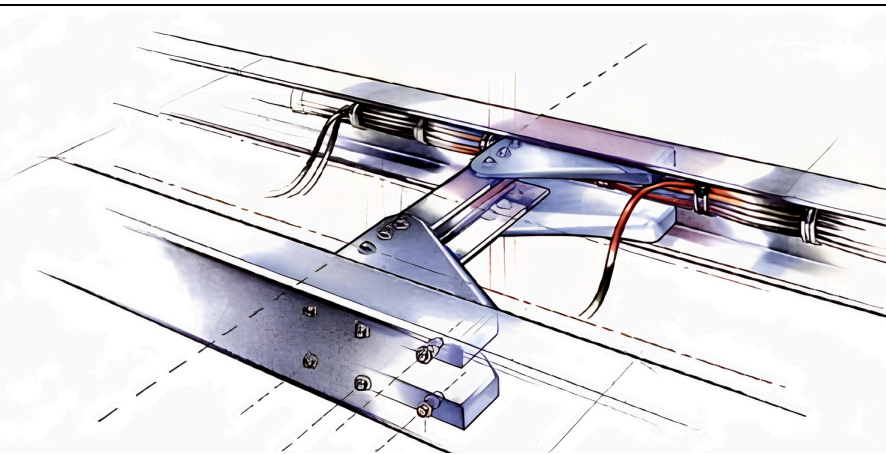

El chasis de Kenworth es un riel continuo y recto construido en acero tratado térmicamente, perforado a medida según las especificaciones, lo que ofrece una resistencia y durabilidad superiores. Las traviesas extruidas de aluminio y los refuerzos de aluminio —diseñados de manera estándar para un fácil reemplazo— aportan una base adicional sin agregar mucho peso extra. Todos los componentes están sujetos de forma libre para una mayor durabilidad. Observa cómo Kenworth monta todas las líneas de aire y eléctricas en la parte alta del chasis, lejos de posibles fuentes de calor, productos químicos cáusticos y abrasión mecánica.

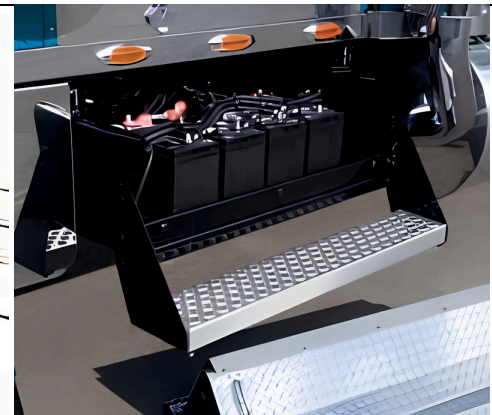

Aquí hay otra razón por la que los Kenworth son tan confiables: baterías de 12 voltios libres de mantenimiento, sujetas firmemente y montadas en el lado izquierdo, cerca del motor de arranque, para minimizar la caída de voltaje.

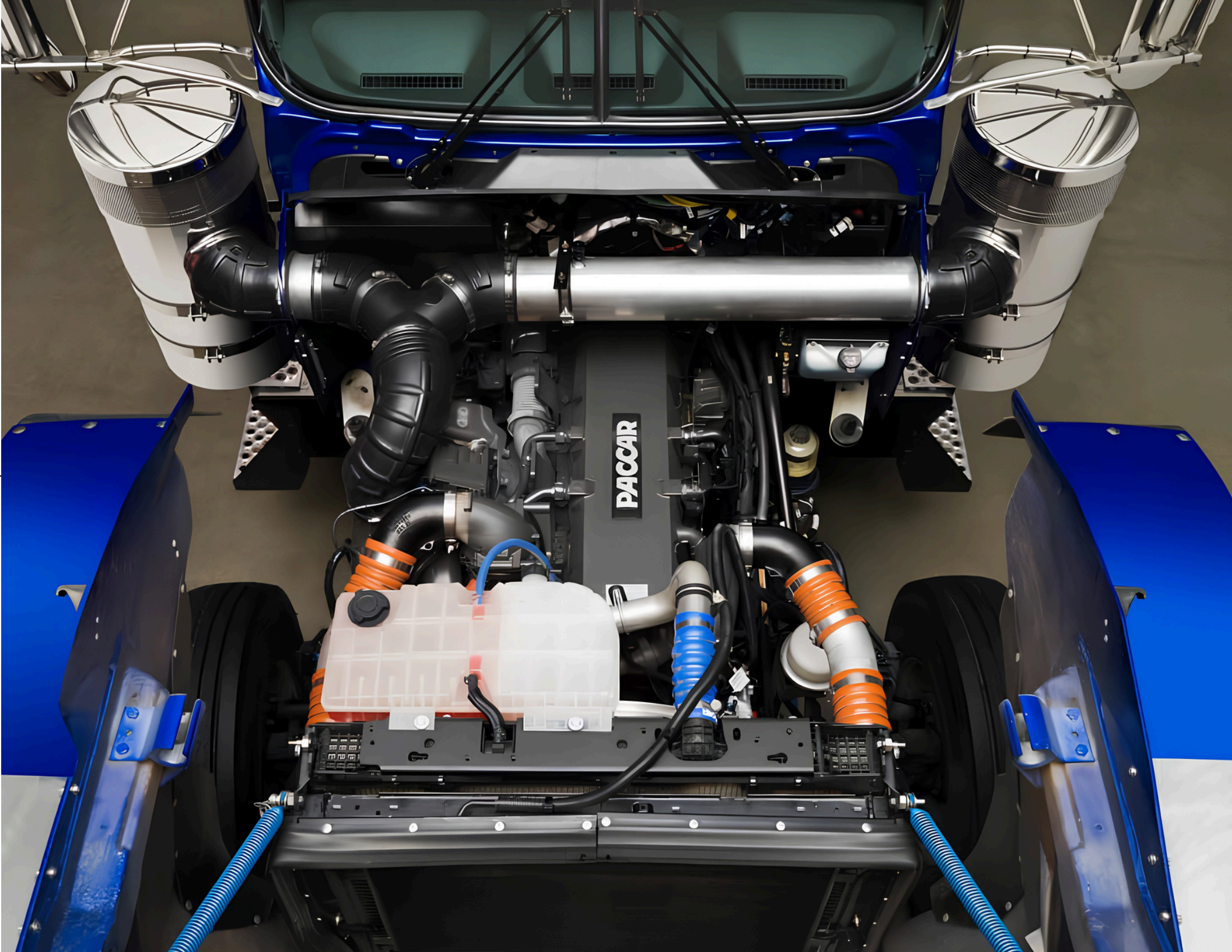

PACCAR